

DGCB

Привод бесштоковый



Описание

- Привод имеет компактную конструкцию – длина привода почти равна длине рабочего хода;
- Длина рабочего хода до 2.600 мм;
- Поршень привода имеет механическую связь с кареткой, что обеспечивает жёсткость конструкции и высокую нагрузочную способность привода;
- Высокий ресурс благодаря регулируемому пневматическому демпфированию.

Система обозначений

<div style="display: flex; justify-content: space-around; align-items: center;"> <div style="border: 1px solid black; width: 20px; height: 20px; margin: 2px;"></div> - <div style="border: 1px solid black; width: 20px; height: 20px; margin: 2px;"></div> - <div style="border: 1px solid black; width: 20px; height: 20px; margin: 2px;"></div> - <div style="border: 1px solid black; width: 20px; height: 20px; margin: 2px;"></div> - <div style="border: 1px solid black; width: 20px; height: 20px; margin: 2px;"></div> </div>					
Серия					Опрос положения
DGCB					A С помощью датчиков
Тип направляющей					Тип демпфирования
GF Подшипник скольжения					PPV Регулируемое пневматическое
Диаметр поршня					Рабочий ход (мм)
25 25 мм					10
32 32 мм					...
40 40 мм					2 600

Пример заказа: серия DGCB, диаметр поршня 25 мм, рабочий ход 500 мм, с направляющей скольжения, с опросом положения.
Код заказа: **DGCB-GF-25-500-PPV-A**

Технические характеристики

Основные характеристики	DGCB-...-25	DGCB-...-32	DGCB-...-40
Тип	Двустороннего действия		
Рабочая среда	Сжатый воздух по ISO 8573-1:2010 [7:-:-]		
Рабочее давление	0,2 ... 0,8 МПа		
Рабочая температура	-5 ... +60 °С		
Тип направляющей	Направляющая скольжения		
Рабочий ход	10 ... 2 600 мм		
Пневматическое присоединение	G1/8		G1/4
Максимальная скорость	3 м/с		
Положение монтажа	Любое		
Тип демпфирования	Регулируемое пневматическое		
Усилие, Н	DGCB-...-25	DGCB-...-32	DGCB-...-40
Теоретическое усилие при 0,6 МПа	295	483	754

Нагрузочные характеристики

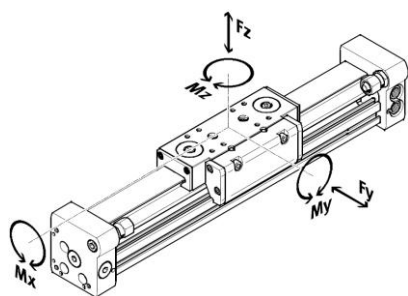

Допустимые Усилия (Н) и Моменты (Н*м)	DGCB-...-25	DGCB-...-32	DGCB-...-40
Fy макс.	576	810	1 242
Fz макс.	1 170	1 620	1 800
Mx макс.	7,6	13,5	25,2
My макс.	36	63	99
Mz макс.	18	29,7	48,6

Внимание! Указанные усилия и моменты приложены к середине каретки. Эти значения превышать нельзя. Во время движения необходимо учитывать динамические усилия. Особое внимание нужно уделять фазе демпфирования.

Если привод одновременно нагружен несколькими указанными усилиями и моментами, то кроме соблюдения максимальных значений должны выполняться следующие условия:

$$\frac{F_y}{F_{y_{\max}}} + \frac{F_z}{F_{z_{\max}}} + \frac{M_x}{M_{x_{\max}}} + \frac{M_y}{M_{y_{\max}}} + \frac{M_z}{M_{z_{\max}}} \leq 1$$

Основные размеры - Привод

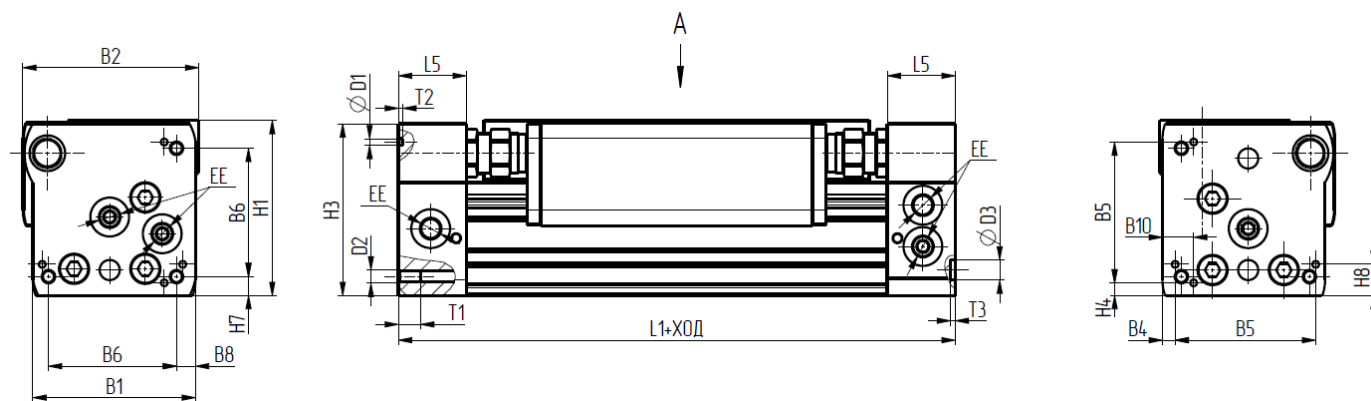

Модель	B1	B2	B4	B5	B6	B8	B10	D1	D2	D3	EE	H1	H3	H4	H7	H8
DGCB-GF-25	59,8	66	12,7	30	42	6,7	3,5	3	M5	9	G1/8	68	67	13,7	7,7	3,5
DGCB-GF-32	73	79	5,7	63,1	57,5	8,5	14	3	M6	9	G1/8	78,5	77	5,7	8,5	14
DGCB-GF-40	91	98,5	17,2	55	65	12,2	8	4	M6	9	G1/4	99,5	97,5	17,2	12,2	8

Модель	L1	L5	T1	T2	T3
DGCB-GF-25	200	24,5	17,5	2	2.1
DGCB-GF-32	250	30,5	10	2	2.1
DGCB-GF-40	300	33,5	15	3	2.1

Основные размеры - Каретка

DGCB-GF-25

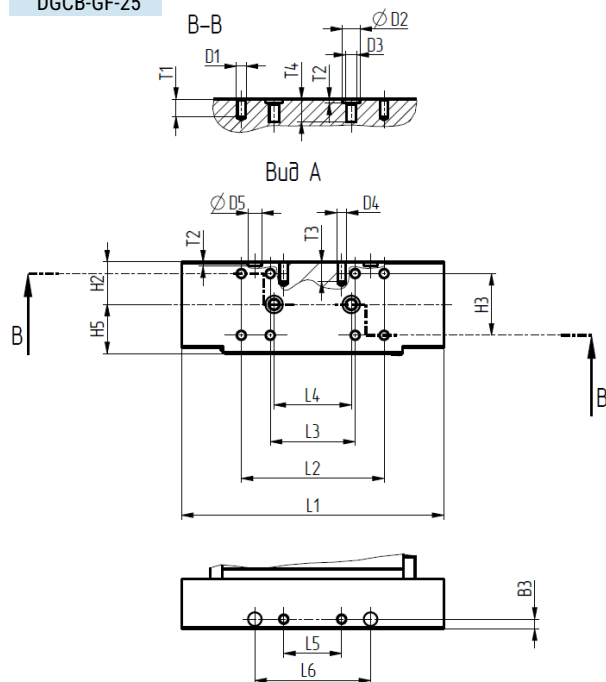

DGCB-GF-32

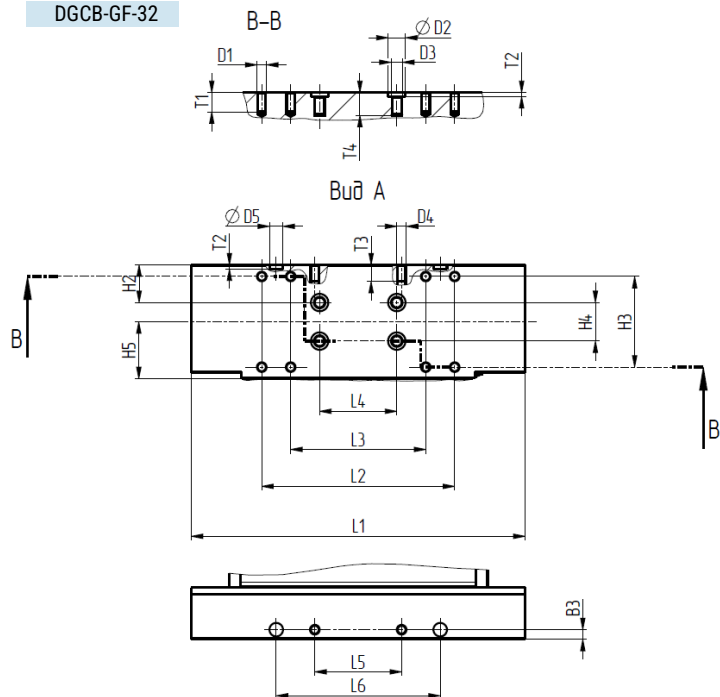

DGCB-GF-40

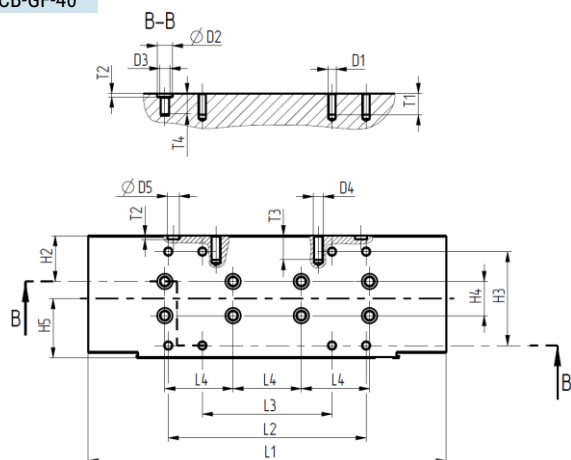

Модель	B3	D1	D2	D3	D4	D5	H2	H3	H4	H5	L1	L2	L3	L4	L5	L6
DGCB-GF-25	5	M5	9	M6	M5	7	22	32	-	25,5	136	74	44	40	30	60
DGCB-GF-32	5	M5	9	M6	M5	7	19,5	47	20	29,5	173	100	70	40	45	85
DGCB-GF-40	7	M5	9	M6	M6	7	26,8	55	20	34,7	210	116	76	40	60	110

Модель	T	T2	T3	T4
DGCB-GF-25	8,5	2,1	10	11,8
DGCB-GF-32	10	2,1	8,5	11,8
DGCB-GF-40	10	2,1	14	12,1

Данные для заказа

Диаметр поршня	Тип направляющей	Рабочий ход	Демпфирование	Номер для заказа	Код заказа
25	Направляющая скольжения	10 ... 2.600 мм	Регулируемое пневматическое	30042773	DGCB-GF-25...-PPV-A
32				30042774	DGCB-GF-32...-PPV-A
40				30046014	DGCB-GF-40...-PPV-A